

Allgemeine Beschreibung

Das e 614 ist ein dauerpolarisiertes Kondensator-Mikrofon mit Supernierencharakteristik. Es wurde entwickelt für anspruchsvolle Einsätze, bei denen ein erweiterter Frequenzbereich, hohe Pegelfestigkeit, schnelles Einschwingverhalten und kompakte Bauform erforderlich sind. Mit seinem Übertragungsbereich von 40 Hz bis 20 kHz fängt das e 614 den vollen Raumklang und den gesamten Klangkörper ihrer Instrumentes ein. Die ausgezeichnete Supernierencharakteristik sorgt für ein stark reduziertes Übersprechen anderen Instrumenten auf der Bühne. Obwohl das Mikrofon in erster Linie auf die Perkussions-Abnahme ausgelegt ist, eignet es sich auch hervorragend für Holzblas- und Saiteninstrumente. Durch seine sehr guten akustischen Eigenschaften kann das e 614 auch für anspruchsvolles Home-Recording eingesetzt werden.



Technische Daten

Wandlerprinzip.....	dauerpolarisiertes Kondensatormikrofon
Richtcharakteristik	Superniere
Übertragungsbereich	40 – 20.000 Hz
Freifeldleerlauf-Übertragungsfaktor (1 kHz)	3 mV/Pa
Nennimpedanz	50 Ω
Min. Abschlussimpedanz.....	1 kΩ
Grenzschalldruckpegel bei 1 kHz.....	139 db/SPL
Abmessungen in mm	Ø 20 x 100
Gewicht (ohne Kabel)	93 g

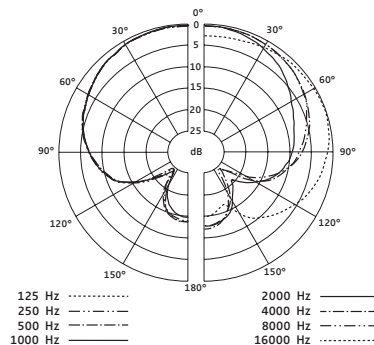

Merkmale

- Robust und roadtauglich
- Konsistente Supernierencharakteristik
- Natürlicher voller Klang
- Hohe Pegelfestigkeit
- Weiter Frequenzgang
- Lieferumfang: Mikrofontasche
Mikrofonklemme MZQ 100

